



Voor kijkglazen volgens DIN 28120 voor max. 16 barg.

## GEbruik

De Sproeier SV1 wordt gebruikt voor gerichte reiniging van kijkglazen in vaten, reactoren of procesinstallaties. Hij zorgt voor helder zicht tijdens de procesbewaking en is geschikt voor intermitterend of continu bedrijf.

### Bedrijfsomstandigheden:

Temperatuur:	≤ 200 °C met PTFE Pakking (standaard) ≤ 400 °C met grafiet Pakking
Druk:	max. 16 barg

## MONTAGE-OPMERKING

De installatie wordt uitgevoerd door het inschroeven van de eenheid in de Basisflens met drukvaste schroefverbindingen onder gebruikmaking van een vorm- en mediumbestendige tussenpakking. De Afdekflens moet hiervoor zijn voorzien van een nauwkeurig passend axiaal doorvoergat. Het afdichten van de aansluitingsschroefdraad moet ter plaatse worden uitgevoerd met een dichtingsmateriaal dat overeenkomt met de bedrijfsomstandigheden (bijv. PTFE-afdichtband of vloeibare schroefdraadafdichting), om een permanente drukkichte verbinding te waarborgen.

## TEKENING

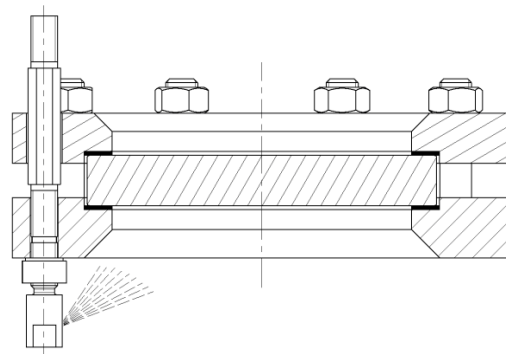

Bij de keuze van het reinigingsmiddel moet de temperatuurwisselbestendigheid van de kijkglasplaat in acht worden genomen (zie hiervoor de betreffende gegevensbladen van de glasplaten).

## STROMINGSPARAMETERS

### Doorstroomparameters: water, 20°C

Druk	[barg]	2	4	6	25
Stroomsnelheid	[m/s]	20	28	35	71
Volumestroom	[l/min]	3,8	5,3	6,5	13,3
Volumestroom	[l/h]	226	320	392	800

De exploitant van de installatie moet ervoor zorgen dat de spuitdruk van het spoelmiddel de maximaal toelaatbare vatdruk niet overschrijdt.

## ONDERDELEN EN MATERIALEN - TABEL

### Onderdelen en materialen:

1	Aansluitstuk	1.4571
2	Pakkingen	PTFE of grafiet
3	Contramoer	1.4571
4	Spuitkop	1.4571

## PRODUCTCODE

Voorbeeld ter uitleg van de code-opbouw

**11 - SV1 - 1 - 2 - 00000**

GROEP	TYPE	MATERIAAL	AANSLUITING	VARIANT
11	SV1	1) 1.4571	1) Schweißende	Standard
		9) Sonder	2) Gewindeende G 1/4"	HT) Hochtemperatur

HT variant uitsluitend met grafiet Pakking



Tenzij anders aangegeven, wordt de gemarkeerde fabrieksstandaard geleverd.

## VOORBEELD

De productcode **11-SV1-1-2-00000** komt overeen met de standaarduitvoering:

ACI Sproeier type SV1  
voor kijkglazen volgens of overeenkomstig DIN 28120

Spuitkop 1.4571

Aansluitstuk 1.4571

Contramoeer 1.4571

Pakkingen PTFE

Aansluiting: draadeinde G 1/4"

## OPBOUW

1 = Sprühnase

2 = Kontermutter

3 = Dichtungen

4 = Anschlussstück



**SNEL OVERZICHT**



max. 16 barg



hittebestendig tot 400 °C



voor vloeibare media





maatwerk mogelijk

ACI Industriearmaturen GmbH

 [info@aci24.com](mailto:info@aci24.com)

 [www.aci24.com](http://www.aci24.com)

 Königskamp 19 · 52428 Jülich · Duitsland

 +49 (0) 2461 91634 00

 +49 (0) 2461 91634 44