



Voor ronde kijkglasarmaturen volgens DIN 28120 in de nominale maten DN 100 tot DN 200

GEbruik

De kijkglaswisser van het type SW2 is speciaal ontwikkeld voor het handmatig, op afroep reinigen van glasplaten in ronde kijkglasarmaturen volgens DIN 28120. Ze maken een effectieve verwijdering van aanslag, aanhechtingen of procesresten aan de binnenzijde van de glasplaat mogelijk – geheel zonder demontage van de armatuur. Dit zorgt voor blijvend helder zicht op het proces en ondersteunt de visuele procescontrole ook tijdens het lopende bedrijf. De wisser is ontworpen voor gebruik onder druk en is daarmee geschikt voor uiteenlopende industriële toepassingen – van de chemische procestechniek via de farmaceutische industrie tot het algemene installatiebouw. De robuuste constructie van corrosiebestendig roestvrij staal garandeert een lange levensduur, ook bij intensief gebruik. Voor het wisserblad zijn verschillende materialen beschikbaar, die afhankelijk van het medium, het temperatuurbereik of de gevoeligheid van het glasoppervlak gekozen kunnen worden. De SW2 is compatibel met ronde kijkglasarmaturen in nominale maat DN 100 tot DN 200 en is eenvoudig te installeren en te bedienen.

MONTAGE-OPMERKING

Met een drukdichte schroefverbinding via Basisflens en Afdekflens van de kijkglasarmatuur; geschikt voor ronde kijkglasplaten volgens DIN 7080 of DIN 8902. Passend voor ronde kijkglasarmaturen volgens DIN 28120 in de nominale maten DN 100 tot DN 200.

TEKENING

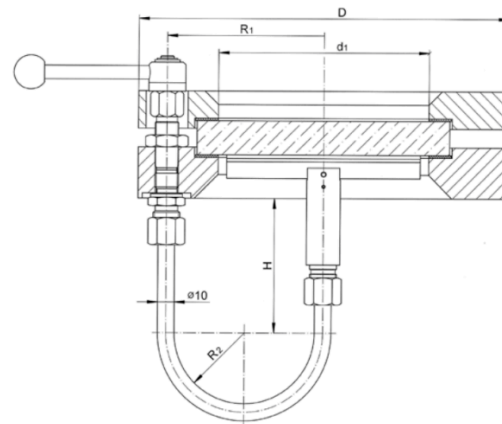

Bedrijfsomstandigheden

Temperatuur:	200 °C (afhankelijk van de gebruikte kijkglasplaat)
Druk:	max. 16 barg

MATEN

Afmetingen					
Grootte		1	2	3	4
Nominale grootte	DN	100	125	150	200
Vrij zicht	d1	125	150	175	225
Flens	D	220	250	285	340
Wisser	R1	93	105	120	147,5
	R2	41,5	47,5	55	68,75
	H	79	69,5	85	63,5

ONDERDELEN EN MATERIALEN - TABEL

Onderdelen en materialen		
1.	Borgring	1.4568
2.	Onderlegging	A2
3.	Bolknop	Duroplast (bus messing)
4.	Greepstang	1.4305
5.	Afstandhouder	1.4305
6.	Zeskantmoer	A4
7.	Draadbus	1.4301
8.	Afdichtingsschijf	PTFE
9.	Pijpfitting	1.4571
10.	Sluitmoer	1.4571
11.	Flexibele as	1.4310 of 1.4401
12.	Busvrijloop	staal
13.	Stelring	1.4305
14.	Asaansluiting	1.4305
15.	Onderlegging	verzinkt staal
16.	Wigring	1.4571
17.	Wisserbladhouder	1.4571
18.	Wisserblad	siliconen of PTFE
19.	Groefpen	1.4571
20.	Wisserarmas	1.4571 of 1.4401
21.	Drukveer	1.4310
22.	Wisserarm	1.4571 of 1.4401
23.	Geleidingsbus	1.4571 of 1.4401
24.	Wigring	1.4571
24.	Sluitmoer	1.4571
26.	Geleidingsbuis	1.4571

